

Tischbandschleifmaschine TBS 500

Die kompakte Bandschleifmaschine mit schwenkbarer Schleifeinheit

Made in Germany



Mit der neuen Tischbandschleifmaschine **TBS 500** setzt Hegner neue Maßstäbe in Bezug auf:

- **Sicherheit**
- **Bedienfreundlichkeit**
- **Einsatzmöglichkeiten**

- Die Tischbandschleifmaschine besitzt ein geschlossenes Gehäuse, damit ist die Antriebs- und Umlenkrolle, das Schleifband, welches auf einer graphitbeschichteten Schleifauflage läuft, komplett abgedeckt.
- Konvexe Bandrollen sorgen für einen exakten Lauf des Schleifbandes.
- Eine aus Grauguß gefertigte Spanngabel garantiert eine exakte Bandlaufjustierung.
- Motor in Wechselstromausführung 230 V, damit an jeder Steckdose anschließbar.
- Die Schleifeinheit ist neigbar von der horizontalen bis zur vertikalen Lage. Eine große Skala gestattet eine exakte Einstellung des Winkels.
- Der eloxierte Schleiftisch ist in der Höhe und zum Schleifband (geführt in vier Kugellagern) verstellbar, dadurch kann auch bei geschwenkter Schleifeinheit das Schleifband ausgenutzt werden.
- Mit der Innenrundschleifeinrichtung (Sonderzubehör) können Rundungen aussen und innen mit auswechselbaren Schleifwalzen (30 mm, 40 mm und 50 mm Durchmesser) geschliffen werden.
- Maschine wird mit 3 m Kabel und Stecker anschlussfertig geliefert.

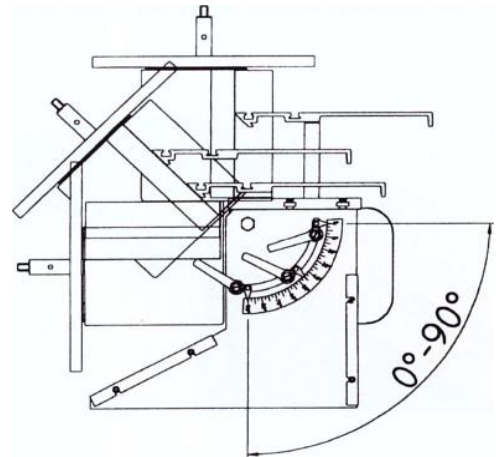

Technische Daten:

Schleifbandbreite	150 mm
Schleifbandlänge	1600 mm
Schleiflänge	530 mm
Schleiftischgröße	520 x 260 mm
Bandgeschwindigkeit	14.6 m/Sek.
Rollen \varnothing Antriebsseite	100 mm
Rollen \varnothing Bandführungsseite	80 mm
Absaugstutzen beidseitig	\varnothing 100 mm
Motor 230 V Wechselstrom	1.3 kW / 1,8 PS
Gewicht 53 kg	53 kg
Platzbedarf L x B x H	960 x 450 x 310 mm

• **Geschwenkte Schleifeinheit**

Der Schleiftisch kann in der geschwenkten Lage der Schleifeinheit nach oben und zum Schleifband hin eingestellt werden. Durch die zweifache Verstellung der Tischplatte entsteht auch in der Winkellage zwischen Schleifband und Schleiftisch kein Spalt, so daß auch kleine Teile geschliffen werden können und das Schleifband besser ausgenützt werden kann.



- **Eine große Skala** gestattet eine exakte Einstellung der Schleifeinheit für den Winkelschliff. Stufenlos einstellbar von 0-90°.



• **Unterspannungsauslöser mit Not-Aus-Funktion**

Für Ihre Sicherheit bei Ausfall der Netzspannung geht der Schalter automatisch in die Aus-Stellung. Ein unbeabsichtigter Wiederanlauf ist damit ausgeschlossen, und die Gefahr einer Verletzung an dem Schleifband ist somit gebannt.

Eine zusätzliche abschließbare Not-Aus-Klappe gestattet das sofortige Ausschalten der Maschine im Notfall.



• **Innenrundsleifeinrichtung IRS (Sonderzubehör)**

Zum Schleifen von Radien oder geschweiften Konturen mit engen Innen- oder Außenradien. Auswechselbare Schleifhülsen mit \varnothing 30 mm, 40 mm und 50 mm.

Schleiftischgröße: 290 x 390 mm
 Schleifhöhe (max.): 60 mm

• **Maschinenständer (Sonderzubehör)**

Bei der TBS 500 handelt es sich um eine Tischmaschine. Möchten Sie jedoch die Maschine separat aufstellen, so ist der Maschinenständer der ideale Aufstellungsort. Er garantiert einen sicheren Stand und Zugänglichkeit in allen Arbeitsstellungen.

Arbeitshöhe (Schleifband in horizontaler Lage) : 850 mm.
 Gewicht : 18 kg
 Größe (L x B x H) : 560 x 400 x 605 mm



— 3 Jahre Garantie auf die Tischbandschleifmaschine TBS 500 —

MASCHINEN + WERKZEUGE
 STEINACKERSTRASSE 35
 8902 URDORF / ZÜRICH
 TEL 044 734 35 78
 FAX 044 734 52 77

www.hegner.ch
info@hegner.ch

HEGNER AG SA